

F I C H A T É C N I C A

CARROSSEL AUTO FLUXO DTF



TUCANO EQUIPAMENTOS.COM.BR

TUCANO
PORQUE LA TECNOLOGÍA NO ESPERA

CARROSSEL AUTO FLUXO DTF

O carrossel AUTO FLUXO DTF é um equipamento automatizado projetado para alta produção de prensagens contínuas de impressões em DTF.

Equipado com um alimentador DTF que posiciona o filme no berço para iniciar o processo, e um extrator automático para remoção do filme já prensado, possui capacidade para 5 berços de 45x35 cm e duas prensas pneumáticas.

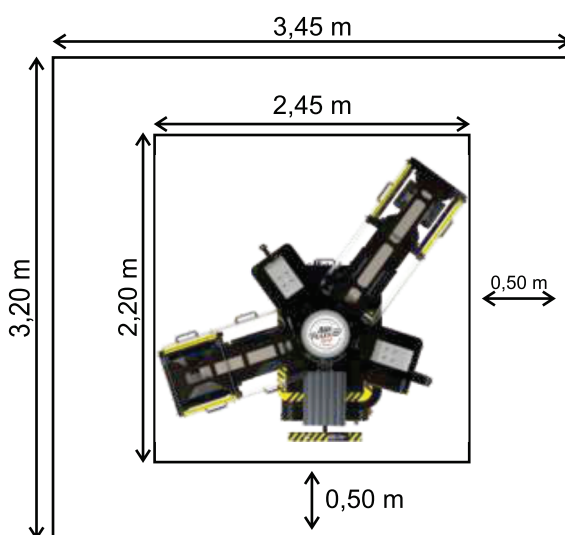

□ ÁREA DE TRABALHO

■ ÁREA ÚTIL INSTALAÇÃO 11,00 m²

KG 500 Kg



DADOS TÉCNICOS

TIPO DE LIGAÇÃO 220 M/B

POTÊNCIA SÓ CARROSSEL - W 440

POTÊNCIA TOTAL - W 5240

CORRENTE ELÉTRICA - A 23,8

CONSUMO DE ENERGIA - kW/h 2,62

ÁREA ÚTIL BERÇO - mm 450 x 350

TEMPERATURA MÁXIMA PRENSA - °C 220

DIMENSÕES - C x L x A/m 2,45 x 2,20 x 1,32

MATERIAL ELÉTRICO E PNEUMÁTICO PARA INSTALAÇÃO

TENSÃO 220 M/B

DISJUNTOR 32 A

CABO 2x6+T

COMPRESSOR DE AR 100 LITROS/10 PÉS

MANGUEIRA DE AR COMPRIMIDO
5/16

**ATERRAMENTO, DISJUNTOR E DR
SÃO OBRIGATORIOS PARA SUA
SEGURANÇA.**

CARRUSEL AUTO FLUJO DTF

El carrusel AUTO FLUJO DTF es un equipo automatizado diseñado para la alta producción de prensados continuos de impresiones en DTF.

Equipado con un alimentador DTF que posiciona la película en la cuna para iniciar el proceso, y con un extractor automático para la retirada de la película ya prensada, tiene capacidad para 5 cunas de 45x35 cm y dos prensas neumáticas.

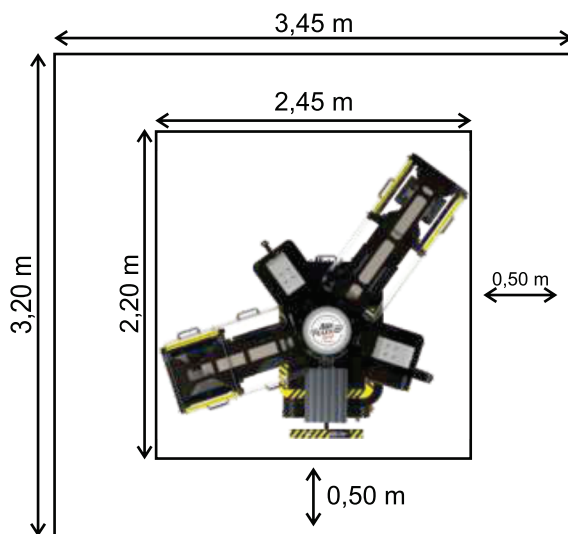

□ ÁREA DE TRABAJO

■ ÁREA ÚTIL DE INSTALACIÓN 11,00 m²

KG 500 Kg



DADOS TÉCNICOS

TIPO DE CONEXIÓN	220 M/B
POTENCIA SOLO CARRUSEL - W	440
POTENCIA TOTAL — W	5240
CORRIENTE ELÉCTRICA — A	23,8
CONSUMO DE ENERGÍA — kW/h	2,62
ÁREA ÚTIL DE LA CUNA — mm	450 x 350
TEMPERATURA MÁXIMA DE LA PRENSA — °C	220
DIMENSIONES — L x A x H / m	2,45 x 2,20 x 1,32

MATERIAL ELÉCTRICO Y NEUMÁTICO PARA INSTALACIÓN

TENSIÓN	220 M/B
DISYUNTOR	32 A
CABLE	2x6+T

COMPRESOR DE AIRE — 100 L / 10 pies

MANGUERA DE AIRE COMPRIMIDO 5/16

LA PUESTA A TIERRA, EL DISYUNTOR Y EL DR (INTERRUPTOR DIFERENCIAL) SON OBLIGATORIOS PARA SU SEGURIDAD.

CAROUSEL AUTO FLOW DTF

The AUTO FLOW DTF carousel is an automated system designed for high-volume, continuous pressing of DTF prints.

Equipped with a DTF feeder that positions the film on the platen to start the process and an automatic extractor that removes the pressed film, it offers capacity for five 45 × 35 cm platens and two pneumatic presses.



□ WORK AREA

■ INSTALLATION AREA (USABLE) 11m²

KG 500 Kg

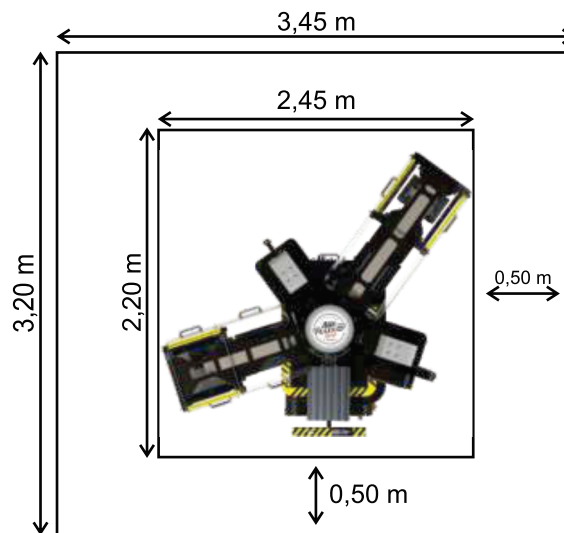

TECHNICAL SPECIFICATIONS

CONNECTION TYPE	220 M/B
CAROUSEL-ONLY POWER - W	440
TOTAL POWER - W	5240
ELECTRIC CURRENT - A	23,8
ENERGY CONSUMPTION - KW/H	2,62
USABLE PLATEN AREA - MM	450 x 350
MAXIMUM PRESS TEMPERATURE - °C	220
DIMENSIONS - L × A × H / M	2,45 x 2,20 x 1,32

ELECTRICAL AND PNEUMATIC REQUIREMENTS FOR INSTALLATION

VOLTAGE	220 M/B
CIRCUIT BREAKER	32 A
CABLE	2x6+T
AIR COMPRESSOR — 100 LITERS / 10 CFM	
COMPRESSED AIR HOSE — 5/16"	
GROUNDING, CIRCUIT BREAKER, AND RCD (RESIDUAL CURRENT DEVICE) ARE MANDATORY FOR YOUR SAFETY PERGUNTAR AO CHATGPT	



TUCANO

PORQUE A TECNOLOGIA NÃO ESPERA



Central de atendimento Brasil: +55 (62) 3233-8282
Comercial Brasil: +55 (62) 99670-8024
Exportação: +55 (47) 99601-5852
Assistência Técnica: +55 (62) 98565-3203

Customer Service Center (Brazil): +55 (62) 3233-8282
Sales (Brazil): +55 (62) 99670-8024
Exports: +55 (47) 99601-5852
Technical Support: +55 (62) 98565-3203

Central de Atención (Brasil): +55 (62) 3233-8282
Comercial (Brasil): +55 (62) 99670-8024
Exportación: +55 (47) 99601-5852
Asistencia Técnica: +55 (62) 98565-3203

TUCANO EQUIPAMENTOS

Rua Pouso Alto C/ Rua 05, 1537 - Vila Abaja - 74525-020 - Goiânia - GO
comercial@tucanoequipamentos.com.br